

物 件 調 査 書

物件番号 1302

所在地		静岡県静岡市清水区吉川字上長面93番					
住居表示		同 所					
現況地目 及び面積等		雑種地	152.78 m ²			工作物	—
						立木竹	—
登記簿	地番	93番					
	地目	畑					
	数量	152m ²					
記載事項	地番						
	地目						
	数量						
接面道路 の状況		東側 未舗装市道 幅員約 1.9 m (法外道路)					
法令に基づく制限	建築基準法	市街化区域					
		用途地域	第一種住居地域				
		地域・地区					
		建ぺい率	60%				
		容積率	200%				
		高度制限	19m高度地区				
	防火指定	指定なし					
その他	景観法第16条(静岡市景観計画区域) 農地法第3条(権利移転の許可) 農地法第5条(転用を伴う権利移転の届出) 文化財保護法第93条(原添IV遺跡) 都市再生特別措置法第108条(静岡市立地適正化計画) 静岡市景観条例 静岡市屋外広告物条例(第2種特別規制地域)						
		*別葉「補足説明事項」参照					
私道の負担等に関する事項		私道負担	無	負担の内容			
		道路後退	無	負担の内容			
供給処理 施設の概要	供給処理施設	配管等の状況		施設整備状況		施設整備の特別負担の有無	
	電気	接面道路配線	有	—		—	
	公営水道	接面道路配管	無	未定		有	
	公共下水道	接面道路配管	有			無	
	都市ガス	接面道路配管	無	未定		未定	
交通機関	鉄道等	静岡鉄道静岡清水線 狐ヶ崎駅の 北方 約0.6km 徒歩8分					
公共施設	静岡市清水区役所		清水有度第一小学校		清水第七中学校		
参考事項	別紙を参照してください。						

※ 物件調査は、入札参加者が物件の概要を把握するための参考資料ですので、必ず入札参加者ご自身において、現地及び諸規制についての調査確認を行ってください。

- ・本地は、建築基準法上の道路に接面していないため、建物建築はできません。
[詳しくは、静岡市建築指導課（054-221-1267）にお問い合わせください。]
- ・公営水道は、購入された方の負担により接面道路の北方約30mの延長工事が必要となります。
[詳しくは、静岡市水道事務所（054-354-2745）にお問い合わせください。]
- ・雨水の排水は、購入された方の負担により浸透枳を設置する必要があります。
[詳しくは、静岡市建築指導課（054-221-1267）にお問い合わせください。]
- ・本地は、水防法に基づく水害ハザードマップによる浸水想定区域には指定されておりませんが、指定されていない区域においても浸水が発生する場合があります。
[詳しくは、静岡市危機管理総室（054-221-1012）にお問い合わせください。また、静岡財務事務所備付の資料を閲覧してください。]
- ・本地の北西方約120mには、J R（新幹線）が通っています。
- ・地下埋設物調査（地中レーダー探査）の結果、本地においては、異物（転石等）の存在が確認されています。本地には静岡財務事務所備付の資料に記載されている異物があることを了承した上で入札に参加してください。
[詳しくは、静岡財務事務所備付の資料を閲覧してください。]
- ・本地は、旧土地台帳の記録では斃牛馬捨場として使用されていました。

案 内 図

静岡県静岡市清水区吉川字上長面93番

4

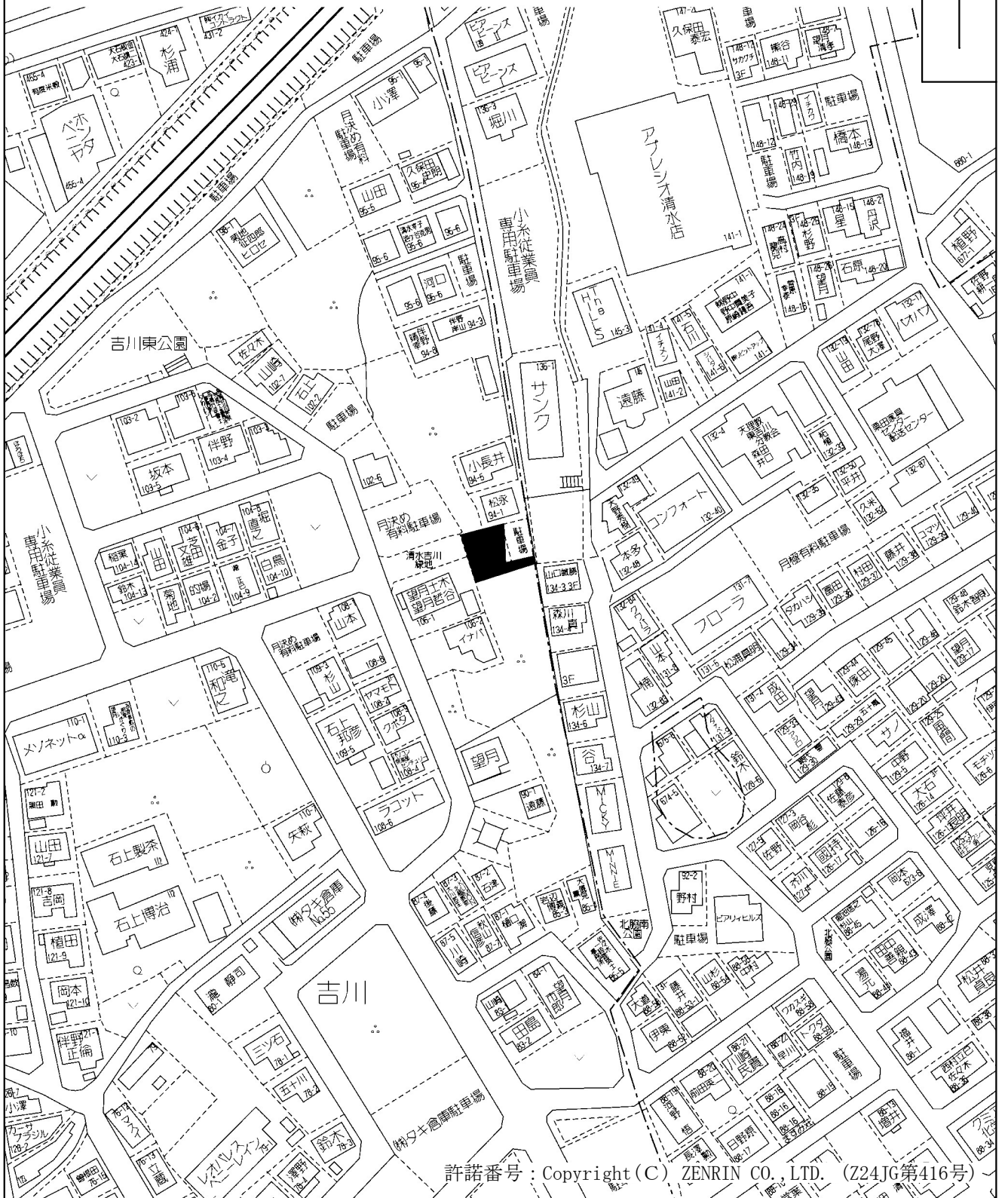

明 細 図

静岡県静岡市清水区吉川字上長面93番

4

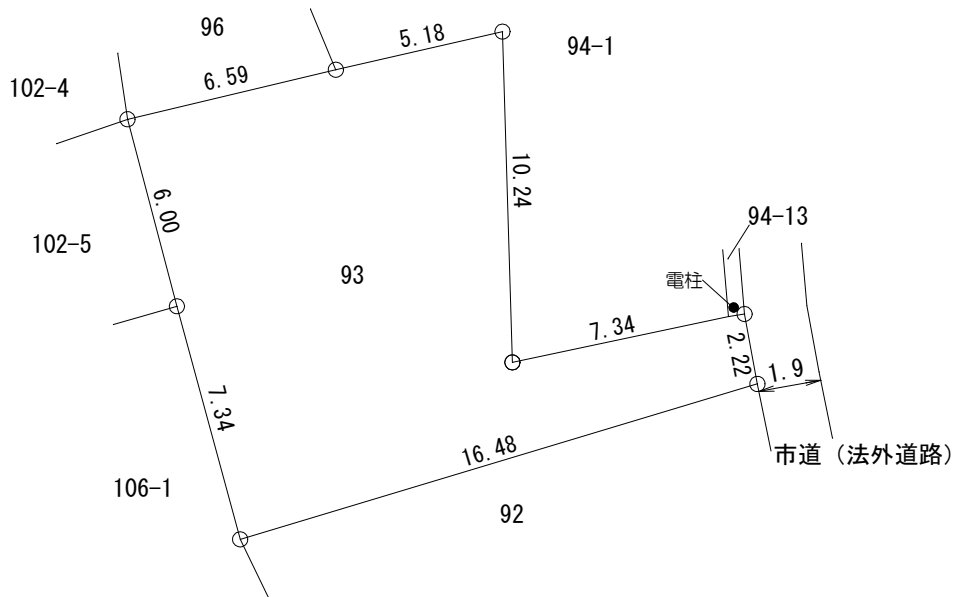

単位:メートル

※工作物や樹木のうち幹の太いもの等については、極力記載しておりますが、本図が現況と相違している場合、現況が優先します。物件は、現況有姿の引渡しとなりますので、必ず入札参加者ご自身において現地等の調査確認を行ってください。

